

KLEIN TOOLS®



For Professionals... Since 1857® USA

OPERATING INSTRUCTIONS

Impact Punchdown Tool
(VDV427-013)

Punchdown Multi-Tool
(VDV427-047)

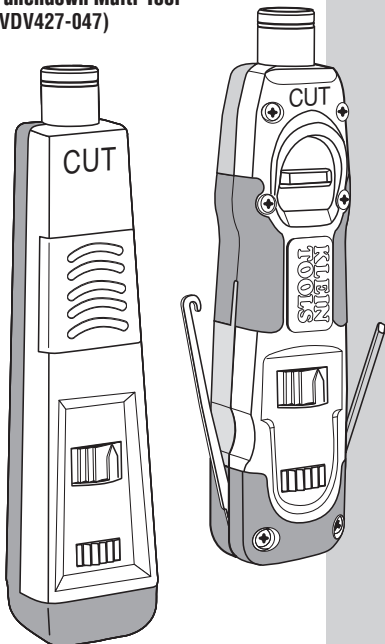

INSTRUCCIONES DE OPERACIÓN

Herramienta ponchadora de impacto
(VDV427-013)

Multiherramienta ponchadora
(VDV427-047)

INSTRUÇÕES DE OPERAÇÃO

Ferramenta de Impacto
(VDV427-013)

Ferramenta de impacto multiuso
(VDV427-047)

DIRECTIVES D'UTILISATION

Outil d'insertion à impact
(VDV427-013)

**Outil d'insertion de
câble polyvalent**
(VDV427-047)

KLEIN TOOLS, INC

Chicago, IL USA

© 2014

110 TYPE PUNCHDOWN INSTRUCTIONS

1. Insert the 110 terminating blade into the punchdown tool.
2. Choose the correct end of the blade depending whether or not the wire is to be cut off. (Figures 10 & 11 show use of the cutting end).
3. Select the proper force setting – LO for all 110 type connections.
4. Lay the wires in the wire slots (see below).

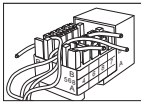

5. Slide the blade into the wire slot and verify the orientation of the punchdown blade before moving to step 6 (Figure 10). (This is to avoid cutting wire unintentionally during the punchdown operation; refer to step 2.)
6. Push down on the cushion-grip end of the punchdown tool with the palm of your hand until it clicks (Figure 11).
7. Slide the blade out of the wire slot and make sure the wire is properly seated in the bottom of the wire slot between the insulation displacement connector's (IDC) blades.

8. Verify that the punchdown tool has seated the wire completely and correctly in the IDC. Proper use of the punchdown tool should ensure this is done correctly, but it is always a good idea to verify and test.

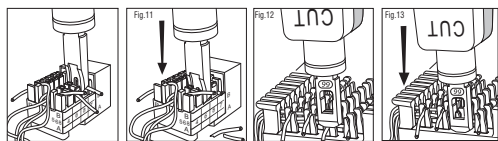

66 TYPE PUNCHDOWN INSTRUCTIONS

1. Insert the 66 terminating blade into the punchdown tool.
2. Choose the correct end of the blade depending whether or not the wire is to be cut off. (Figures 12 & 13 show use of the cutting end).
3. Select the proper force setting depending on the application. (see table below).
4. Lay the wires in the openings on the post, (see below).

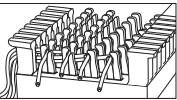

5. Slide the blade over the post and verify orientation of the punchdown blade before moving to step 6 (Figure 12). (This is to avoid cutting the wire unintentionally during punchdown operation, refer to step 2.)
6. Push down on the cushion-grip end of the punchdown tool with the palm of your hand until it clicks (Figure 13).
7. Slide the blade off of the post and make sure the wire is properly seated at the bottom of the post between the insulation displacement connector's (IDC) blades.
8. Verify that the punchdown tool has seated the wire completely and correctly in the IDC. Proper use of the punchdown tool should ensure this is done correctly, but it is always a good idea to verify and test.

Impact (force) Setting	66 Panel/Block/Terminal	110 Cross-connect Panels /Blocks/Keystones Jacks
LOW	24-26 gauge conductors	All
HI	23 and larger gauge connectors	DO NOT USE

Punchdown tools and accessories

Tool / Blade / (Acc.)	Blade / Acc. Cat. No.	Tool with Blade Cat.No
Impact Punchdown Tool Chassis	N/A	VDV427-013 & VDV427-047
110 Blade - 110 Cut / 110 Terminate	VDV427-015	VDV427-805
66 Blade - 66 Cut / 66 Terminate	VDV427-016	N/A
66 / 110 Combination Blade 66 Cut / 110 Cut	VDV427-017	VDV427-800 & VDV427-806
66 / 110 Combination Blade 66 Cut / 110 Cut with WorkEnds™ Kit	VDV427-017 & VDV770-050 †	VDV427-807
DURABLADE™	VDV427-104	N/A
WorkEnds™ Kit: Kit includes adapter and 4 driver bits (#1 and #2 Phillips and 3/16" and 1/4" Stotted).	VDV770-050 †	N/A

INSTRUCCIONES PARA PONCHADO TIPO 110

1. Inserte la cuchilla de terminación 110 en la herramienta ponchadora.
2. Elija el extremo correcto de la cuchilla dependiendo si va a cortar el cable o no. (Las figuras 10 y 11 muestran el uso del extremo de corte).
3. Seleccione el ajuste de fuerza adecuado:LO (Bajo) para todas las conexiones tipo 110.
4. Coloque los cables en las ranuras para cable (consulte más adelante).

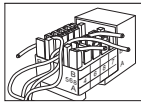

5. Deslice la cuchilla en la ranura para cable y verifique la orientación de la cuchilla de la ponchadora antes de pasar al paso 6 (Figura 10). (Esto es para evitar cortar el cable involuntariamente durante la operación de ponchado; consulte el paso 2).
6. Presione el extremo del mango acojinado de la herramienta ponchadora con la palma de la mano hasta que se escuche un clic (Figura 11).

7. Quite la cuchilla de la ranura para cable y asegúrese de que este asiente correctamente en la parte inferior de la ranura correspondiente, entre las cuchillas del conector de desplazamiento del aislamiento (IDC).
8. Verifique que la herramienta ponchadora haya colocado el alambre en el IDC completa y correctamente. El uso adecuado de la herramienta ponchadora asegura que la tarea se realice correctamente; sin embargo, siempre es recomendable verificar y probar el trabajo realizado.

INSTRUCCIONES PARA PONCHADO TIPO 66

1. Inserte la cuchilla de terminación 66 en la herramienta ponchadora.
2. Elija el extremo correcto de la cuchilla dependiendo si va a cortar el cable o no. (Las figuras 12 y 13 muestran el uso del extremo de corte).
3. Seleccione el ajuste de fuerza adecuado según la aplicación. (Consulte la tabla a continuación).
4. Coloque los cables en las aberturas en el montante (consulte a continuación).

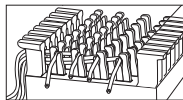

5. Deslice la cuchilla por encima del montante y verifique la orientación de la cuchilla de la ponchadora antes de pasar al paso 6 (Figura 12). (Esto es para evitar cortar el cable involuntariamente durante la operación de ponchado; consulte el paso 2).
6. Presione el extremo del mango acojinado de la herramienta ponchadora con la palma de la mano hasta que se escuche un clic (Figura 13).
7. Retire la cuchilla fuera del montante y asegúrese de que el alambre esté correctamente colocado en la parte inferior del montante, entre las cuchillas del conector de desplazamiento del aislamiento (IDC).
8. Verifique que la herramienta ponchadora haya colocado el alambre en el IDC completa y correctamente. El uso adecuado de la herramienta ponchadora asegura que la tarea se realice correctamente; sin embargo, siempre es recomendable verificar y probar el trabajo realizado.

Ajuste de impacto (fuerza)	Panel 66/bloque/terminal	Paneles 110 de conexiones cruzadas/bloques/conectores keystone
Bajo	Conductores calibre 24-26	Todos
Alto	Conectores de calibre 23 y superiores	NO USAR

Herramienta ponchadora y accesorios

Herramienta/cuchilla/(Acc.)	Cuchilla/Acc. Cat. N.º	Herramienta con cuchilla Cat. N.º
Estructura para herramientas ponchadora de impacto	N/D	VDV427-013 y VDV427-047
Cuchilla 110 - Corte 110/Terminación 110	VDV427-015	VDV427-805
Cuchilla 66 - Corte 66/Terminación 66	VDV427-016	N/D
Cuchilla combinada 66/110 Corte 66/Corte 110	VDV427-017	VDV427-800 y VDV427-806
Cuchilla combinada 66/110 Corte 66/Corte 110 con kit WorkEnds™	VDV427-017 y VDV770-050 †	VDV427-807
DURABLADE™	VDV427-104	N/D
Kit WorkEnds™: El kit incluye adaptador y 4 puntas de desarmador (puntas Phillips n.º 1 y n.º 2; de 3/16" y 1/4" ranuradas).	VDV770-050 †	N/D

INSTRUÇÕES PARA A FERRAMENTA DE IMPACTO TIPO 110

1. Insira a lâmina de terminação 110 na ferramenta de impacto.
2. Escolha a extremidade correta da lâmina, conforme o fio deve ser cortado ou não. (As figuras 10 e 11 mostram o uso da extremidade cortante).
3. Selecione a configuração de força apropriada – LO para todas as conexões de tipo 110.
4. Coloque os fios nas fendas para fios (veja abaixo).

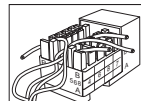

5. Deslize a lâmina para dentro da fenda de fio e verifique a orientação da lâmina de impacto antes de passar para a etapa 6 (Figura 10). (Isso é para evitar cortar o fio acidentalmente durante a operação de impacto; consulte a etapa 2).
6. Empurre para baixo o cabo emborrachado da ferramenta de impacto com a palma da mão até sentir um clique (Figura 11).
7. Deslize a lâmina para fora da fenda de fio e verifique se o fio está assentado corretamente na parte inferior da fenda de fio entre as lâminas do conector de deslocamento de isolamento (IDC).
8. Verifique se a ferramenta de impacto assentou o fio completa e corretamente no IDC. O uso apropriado da ferramenta de impacto deve garantir que isso seja feito corretamente, mas é sempre bom verificar e testar.

INSTRUÇÕES PARA A FERRAMENTA DE IMPACTO TIPO 66

1. Insira a lâmina de terminação 66 na ferramenta de impacto.
2. Escolha a extremidade correta da lâmina, conforme o fio deve ser cortado ou não. (As figuras 12 e 13 mostram o uso da extremidade cortante).
3. Selecione a configuração de força apropriada conforme a aplicação. (Veja a tabela abaixo).
4. Coloque os fios nas aberturas da coluna (veja abaixo).

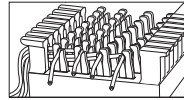

5. Deslize a lâmina sobre o suporte e verifique a orientação da lâmina de impacto antes de passar para a etapa 6 (Figura 12). (Isso é para evitar cortar o fio acidentalmente durante a operação de impacto; consulte a etapa 2).
6. Empurre para baixo o cabo emborrachado da ferramenta de impacto com a palma da mão até sentir um clique (Figura 13).
7. Deslize a lâmina para fora da coluna e verifique se o fio está posicionado corretamente na parte inferior da coluna entre as lâminas do conector de deslocamento de isolamento (IDC).
8. Verifique se a ferramenta de impacto assentou o fio completa e corretamente no IDC. O uso apropriado da ferramenta de impacto deve garantir que isso seja feito corretamente, mas é sempre bom verificar e testar.

Configuração de impacto (força)	66 Painel/Bloco/Terminal	110 Painéis de conexão cruzada/Blocos/Tomadas Keystone
BAIXO	Condutores de bitola 24-26	Todos
ALTO	Conectores de bitola 23 e maiores	NÃO UTILIZE

Ferramentas de impacto e acessórios

Ferramenta/lâmina/(Acess.)	Lâmina/Acess. N.º cat.	Ferramenta com lâmina N.º cat.
Chassi de ferramenta de impacto	N/A	VDV427-013 e VDV427-047
Lâmina 110 - Corte 110/Terminação 110	VDV427-015	VDV427-805
Lâmina 66 - Corte 66/Terminação 66	VDV427-016	N/A
Lâmina combinada 66/110 Corte 66/Corte 110	VDV427-017	VDV427-800 e VDV427-806
Lâmina combinada 66/110 Corte 66/Corte 110 com kit WorkEnds™	VDV427-017 e VDV770-050 †	VDV427-807
DURABLADE™	VDV427-104	N/A
Kit WorkEnds™: O kit inclui o adaptador e 4 pontas de chave (Phillips Nº 1 e Nº 2 e de fenda 3/16" e 1/4").	VDV770-050 †	N/A

INSTRUCTIONS POUR INSERTION DE TYPE 110

1. Insérez la lame de type 110 dans l'outil d'insertion.
2. Choisissez (orientez) l'extrémité de lame en fonction du besoin de couper ou non le fil. (Les figures 10 et 11 montrent l'utilisation de l'extrémité coupante).
3. Sélectionnez le réglage d'impact adéquat – Faible (LO) pour toutes les connexions de type 110.
4. Placez les fils dans les fentes de fil (voir ci-dessous).

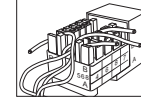

5. Glissez la lame dans la fente de fil et vérifiez l'orientation de la lame avant de passer à l'étape 6 (Figure 10). (On évite ainsi de sectionner accidentellement le fil pendant l'insertion; référez-vous à l'étape 2).
6. Avec la paume de la main, poussez sur l'extrémité du manche Cushion-Grip de l'outil d'insertion jusqu'au dé clic (Figure 11).
7. Glissez la lame hors de la fente de fil et assurez-vous que le fil est en place au fond de la fente, entre les lames du contact autoéteignant.
8. Assurez-vous que l'outil d'insertion a inséré le fil correctement et entièrement dans le connecteur autoéteignant. Une utilisation appropriée de l'outil d'insertion devrait garantir que cette étape est exécutée correctement, mais il est toujours préférable de vérifier et de faire un essai.

INSTRUCTIONS POUR INSERTION DE TYPE 66

1. Insérez la lame de type 66 dans l'outil d'insertion.
2. Choisissez (orientez) l'extrémité de lame en fonction du besoin de couper ou non le fil. (Les figures 12 et 13 montrent l'utilisation de l'extrémité coupante).
3. Sélectionnez le bon réglage d'impact en fonction de l'application. (Voir le tableau ci-dessous).
4. Placez les fils dans les ouvertures de borne (voir ci-dessous).

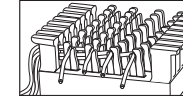

5. Glissez la lame sur la borne et vérifiez l'orientation de la lame avant de passer à l'étape 6 (Figure 12). (On évite ainsi de sectionner accidentellement le fil pendant l'insertion; référez-vous à l'étape 2).
6. Avec la paume de la main, poussez sur l'extrémité du manche Cushion-Grip de l'outil d'insertion jusqu'au dé clic (Figure 13).
7. Eloignez la lame de la borne et assurez-vous que le fil est bien en place au fond de la borne, entre les lames du contact autoéteignant.
8. Assurez-vous que l'outil d'insertion a inséré le fil correctement et entièrement dans le connecteur autoéteignant. Une utilisation appropriée de l'outil d'insertion devrait garantir que cette étape est exécutée correctement, mais il est toujours préférable de vérifier et de faire un essai.

Réglage force d'impact	66 - Panneau/Bloc/Borne	110 - Panneaux interconnectés/Blocs d'interconnexion/Prises trapézoïdales
Faible	Conducteurs de calibre 24 à 26	Tous
Fort	Connecteurs de calibre 23 et plus gros	NE PAS UTILISER

Outils d'insertion et accessoires

Outil / Lame / (Acc.)	Lame / Acc. N.º cat.	Outil avec lame n.º cat.
Châssis de l'outil d'insertion à impact	S/O	VDV427-013 et VDV427-047
Lame 110 - Terminaison et coupe sur blocs 110	VDV427-015	VDV427-805
Lame 66 - Terminaison et coupe sur blocs 66	VDV427-016	S/O
Lame combinée 66/110 pour coupe 66/110	VDV427-017	VDV427-800 et VDV427-806
Lame combinée 66/110 pour coupe 66/110 avec trousse WorkEnds™	VDV427-017 et VDV770-050 †	VDV427-807
DURABLADE™	VDV427-104	S/O
Trousse WorkEnds™ : L'ensemble comprend l'adaptateur et 4 embouts de tournevis (cruiforme n.º 1 et n.º 2; plat 3/16 po et 1/4 po).	VDV770-050 †	S/O

INSERTING BLADE

- Align slot in center of punchdown blade with the pin located on the inside of the punchdown tool's barrel and insert blade. (Fig. 1)
- Rotate blade ¼ turn clockwise (Fig. 2).

Note: When blade is completely seated and locked, the cutting knife (if applicable) should align with the yellow side of the tool; note “CUT” is imprinted on yellow side of tool.

REMOVING BLADE

- Rotate blade ¼ turn counter-clockwise and pull gently (Fig. 2).
- Remove blade (Fig. 1).

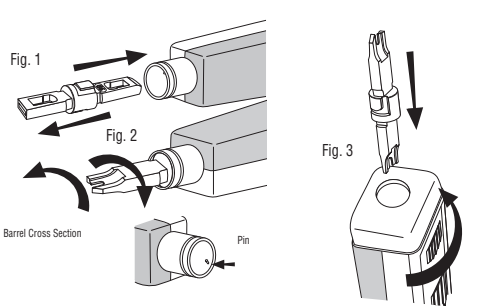

PLACING BLADE INTO STORAGE COMPARTMENT

- Hold the Punchdown Tool with the blade storage end facing up (Fig. 3).
- Insert the blade into the blade storage end (It will extend beyond the tool).
- Turn the “release blade” dial in a counter-clockwise direction until the blade slides into place.
- Release the “release blade” dial; the blade is now secure in the storage compartment.

REMOVING BLADE FROM STORAGE COMPARTMENT

- Hold the Punchdown Tool with the blade storage end facing down (Fig. 4).
- Turn the “release blade” dial in a counter-clockwise direction until the blade falls out.
- Release the “release blade” dial.

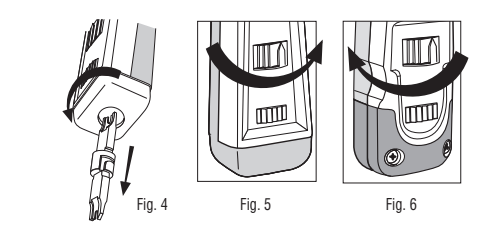

ADJUSTING PUNCHDOWN FORCE

Note: Arrow on “Impact” dial aligns with selected force setting.

- To adjust from LO to HI, rotate dial clockwise (Figure 5).
- To adjust from HI to LO, rotate the dial counter-clockwise (Figure 6).

Note: See table below for recommended force settings.

Impact (force) Setting	66 Panel/Block/ Terminal	110 Cross-Connect Panels/ Blocks/Keystones Jacks
Low	24-26 gauge conductors	All
HI	23 and larger gauge connectors	DO NOT USE

PUNCHDOWN MULTI-TOOL SPECIAL INSTRUCTIONS (VDV427-047):

LOCKING AND UNLOCKING THE IMPACT MECHANISM

To lock, push the locking slide from the “OPEN” position to the “LOCKED” position (Fig. 7).

To unlock, push the locking slide from the “LOCKED” position to the “OPEN” position. (Fig. 8)

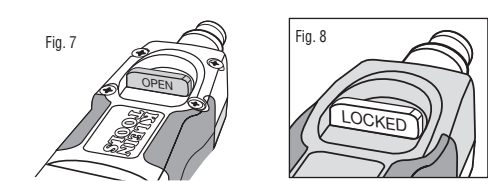

HOOK AND SPUDGER ACCESS AND STORAGE

To extend hook or spudger from storage nest in side of punchdown chassis, place finger-nail in notched portion of the hook or spudger and push away from the tool.

Extend hook or spudger to desired position and use to manipulate wire and or small components.

To store hook or spudger, gently push the hook or spudger towards the punchdown chassis until it is nested in the side of the punchdown chassis.

CONVERTING THE PUNCHDOWN TOOL TO A MULTI-BIT DRIVER

Lock the impact mechanism. Align slot in side of WorkEnds™ adapter with the pin located on the inside of the punchdown tool's barrel. Slide the WorkEnds™ adapter into the punchdown tool's barrel (Fig. 9).

Note: The rare earth magnet located in the base of the adapter will pull the adapter into place.

Place the hexagonal end of the reach extension into the WorkEnds™ adapter.

The tool is now ready to accept the desired industry standard 1/4" driver bits.

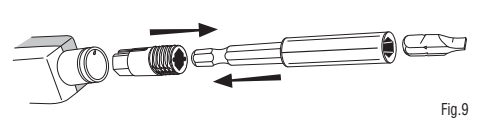

ESPAÑOL

CÓMO INSERTAR LA CUCHILLA

- Alinee la ranura del centro de la cuchilla de la ponchadora con el pasador ubicado en la parte interior del cilindro de la herramienta ponchadora e inserte la cuchilla. (Fig. 1)
- Rote la cuchilla 1/4 de vuelta en el sentido de las aguas del reloj (Fig. 2).

Nota: Cuando la cuchilla está completamente asentada y bloqueada en posición, el cuchillo de corte (si corresponde) debe estar alineado con el lado amarillo de la herramienta; observe que está impresa la palabra en inglés “CUT” (corte) en dicho lado.

CÓMO EXTRAER LA CUCHILLA

- Rote la cuchilla 1/4 de giro en el sentido contrario a las agujas del reloj y tirar suavemente (Fig. 2).
- Extraiga la cuchilla (Fig. 1).

CÓMO COLOCAR LA CUCHILLA EN EL COMPARTIMIENTO DE ALMACENAMIENTO

- Sostenga la herramienta ponchadora con el extremo del compartimiento de almacenamiento de cuchillas hacia arriba (Fig. 3).
- Inserte la cuchilla en el extremo del compartimiento correspondiente (se extenderá más allá de la herramienta).
- Gire la perilla “release blade” (liberar cuchilla) en dirección contraria a las agujas del reloj hasta que la cuchilla se deslice en posición.
- Suelte la perilla “release blade” (liberar cuchilla). Ahora la cuchilla está segura en el compartimiento de almacenamiento.

CÓMO RETIRAR LA CUCHILLA DEL COMPARTIMIENTO DE ALMACENAMIENTO

- Sostenga la herramienta ponchadora con el extremo del compartimiento de almacenamiento de cuchillas hacia abajo (Fig. 4).
- Gire la perilla “release blade” (liberar cuchilla) en dirección contraria a las agujas del reloj hasta que la cuchilla caiga.
- Suelte la perilla “release blade” (liberar cuchilla).

CÓMO AJUSTAR LA FUERZA DE PONCHADO

Nota: La flecha de la perilla “Impact” (Impacto) se alinea con el ajuste de fuerza seleccionado.

- Para ajustar de LO (Bajo) a HI (Alto), rote la perilla en sentido de las agujas del reloj (Fig. 5).
- Para ajustar de HI (Alto) a LO (Bajo), rote la perilla en sentido de las agujas del reloj (Fig. 6).

Nota: Consulte la tabla a continuación para obtener los ajustes defuerza recomendados.

Ajuste de impacto (fuerza)	Panel 66/bloque/ terminal	Paneles 110 de conexiones cruzadas/ bloques/conectores keystone
Low (Bajo)	Conductores calibre 24-26	Todos
HI (Alto)	Conectores de calibre 23 y superiores	NO USAR

INSTRUCCIONES ESPECIALES PARA LA MULTIHERRAMIENTA PONCHADORA (VDV427-047): BLOQUEO Y DESBLOQUEO DEL MECANISMO DE IMPACTO

Para bloquear, deslice la perilla de la posición “OPEN” (abierto) a la posición “LOCKED” (bloqueado) (Fig. 7).

Para desbloquear, deslice la perilla de la posición “LOCKED” (bloqueado) a la posición “OPEN” (abierto) (Fig. 7). (Fig. 8)

ACCESO Y ALMACENAMIENTO AL GANCHO Y AL LAPICERO DE PRUEBA

Para sacar el gancho o el lapicero de prueba de la cavidad de almacenamiento, dentro de la estructura de la ponchadora, coloque la uña del dedo en la parte con muesca del gancho o lapicero y empuje hacia afuera de la herramienta.

Extienda el gancho o el lapicero de prueba a la posición deseada y utilícelo para manipular cable o componentes pequeños.

Para almacenarlos, presiónelos suavemente hacia la estructura de la ponchadora hasta que se asienten en el lateral de la estructura.

CÓMO CONVERTIR LA HERRAMIENTA PONCHADORA EN UN DESARMADOR MULTIPUNTA

Bloquee el mecanismo de impacto

Alinee la ranura del lateral del adaptador WorkEnds™ con el pasador ubicado en la parte interior del cilindro de la herramienta ponchadora.

Deslice el adaptador WorkEnds™ en el cilindro de la herramienta ponchadora (Fig. 9).

Nota: El imán de tierra rara ubicado en la base del adaptador atraerá el adaptador en posición. Coloque el extremo hexagonal de la extensiónde alcance en el adaptador WorkEnds™. La herramienta ya está lista para aceptar las puntas de desarmador de 1/4" estándar de la industria.

PORTUGUÊS

INSERÇÃO DA LÂMINA

- Alinee a fenda no centro da lâmina de impacto com o pino localizado na parte interna do tambor da ferramenta de impacto e insira a lâmina. (Fig. 1)
- Gire a lâmina ¼ de volta no sentido horário (Fig. 2).

Observação: Quando a lâmina estiver completamente posicionada e travada, a faca de corte (se aplicável) deve estar alinhada com o lado amarelo da ferramenta; observe que está impresso “CUT” (“corte”) no lado amarelo da ferramenta.

REMOÇÃO DA LÂMINA

- Gire a lâmina ¼ de volta no sentido anti-horário e puxe com cuidado (Fig. 2).
- Remova a lâmina (Fig. 1).

COLOCAÇÃO DA LÂMINA NO COMPARTIMENTO DE ARMAZENAMENTO

- Segure a ferramenta de impacto com a extremidade de armazenamento da lâmina para cima (Fig. 3).
- Insira a lâmina na extremidade de armazenamento (que é mais longa do que a ferramenta).
- Gire o botão de “liberação da lâmina” no sentido anti-horário até a lâmina ficar em posição.
- Solte o botão de “liberação da lâmina”; agora a lâmina está segura no compartimento de armazenamento.

REMOÇÃO DA LÂMINA DO COMPARTIMENTO DE ARMAZENAMENTO

- Segure a ferramenta de impacto com a extremidade de armazenamento da lâmina para baixo (Fig. 4)
- Gire o botão de “liberação da lâmina” no sentido anti-horário até a lâmina se soltar.
- Solte o botão de “liberação da lâmina”.

AJUSTE DA FORÇA DE IMPACTO

Observação: A seta no botão “Impact” se alinha à configuração de força selecionada.

- Para ajustar de LO (BAIXO) para HI (ALTO), gire o botão no sentido horário (Figura 5).
- Para ajustar de HI (ALTO) para LO (BAIXO), gire o botão no sentido anti-horário (Figura 6).

Observação: Consulte a tabela abaixo para saber quais são as configurações recomendadas de força.

Configuração de impacto (força)	66 Painel/Bloco/Terminal	110 Painéis de conexão cruzada/Blocos/Tomadas Keystone
Low (baixo)	Condutores de bitola 24-26	Todos
HI (ALTO)	Conectores de bitola 23 e maiores	NÃO UTILIZE

INSTRUÇÕES ESPECIAIS DA FERRAMENTA DE IMPACTO MULTIUSO (VDV427-047):

BLOQUEANDO E DESBLOQUEANDO O MECANISMO DE IMPACTO

Para bloquear, empurre a chave bloqueio deslizante da posição “OPEN” (aberto) para a posição “LOCKED” (bloqueado) (Fig. 7).

Para desbloquear, empurre a chave bloqueio deslizante da posição “LOCKED” (bloqueado) para a posição “OPEN” (aberto). (Fig. 8)

ACESSO E ARMAZENAMENTO DO GANCHO E DA ESPÁTULA

Para estender o gancho e a espátula do compartimento de armazenamento para dentro do chassi de impacto, coloque a unha na parte entalhada do gancho ou da espátula e empurre no sentido oposto à ferramenta.

Estenda o gancho ou a espátula para a posição desejada e use para manipular fios e/ou componentes pequenos.

Para guardar o gancho ou a espátula, empurre levemente na direção do chassi de impacto até que se posicione na lateral do chassi.

CONVERTENDO A FERRAMENTA DE IMPACTO EM UMA PARAFUSADEIRA DE CHAVE MÚLTIPLA

Bloqueie o mecanismo de impacto.

Alinee a fenda na lateral do adaptador WorkEnds™ com o pino localizado na parte interna do tambor da ferramenta de impacto.

Deslice o adaptador WorkEnds™ para o barril da ferramenta de impacto (Fig. 9).

Observação: O imã de terras raras localizado na base do adaptador puxará o adaptador para que fique no lugar.

Coloque a extremidade hexagonal da extensão de alcance no adaptador WorkEnds™.

A ferramenta está agora pronta para aceitar as pontas de parafusadeira desejadas de 1/4" padrão do setor.

FRAANÇAIS

INSERTION DE LA LAME

- Alignez la fente au centre de la lame avec l'ergot situé à l'intérieur du baril de l'outil d'insertion et insérez la lame (Fig. 1).
- Tournez la lame d'un quart (¼) de tour en sens horaire (Fig. 2).

Remarque : Une fois la lame bien positionnée et verrouillée, la lame de coupe (le cas échéant) devrait s'aligner avec le côté jaune de l'outil; notez le mot « CUT » imprimé sur le côté jaune de l'outil.

RETRAIT DE LA LAME

- Tournez la lame un quart (¼) de tour en sens antihoraire et tirez doucement (Fig. 2).
- Retirez la lame (Fig. 1).

INSERTION DE LA LAME DANS LE COMPARTIMENT DE RANGEMENT

- Tenez l'outil d'insertion, le compartiment de rangement de la lame orienté vers le haut (Fig. 3).
- Insérez la lame dans le compartiment de rangement (elle dépassera de l'outil).
- Tournez le cadran de déclenchement de la lame dans le sens antihoraire jusqu'à ce que la lame glisse en place.
- Relâchez le cadran de déclenchement de la lame; la lame est maintenant rangée en toute sécurité dans le compartiment de rangement.

RETRAIT DE LA LAME DU COMPARTIMENT DE RANGEMENT

- Tenez l'outil d'insertion, le compartiment de rangement de la lame orienté vers le bas (Fig. 4).
- Tournez le cadran de déclenchement de la lame dans le sens antihoraire jusqu'à ce que la lame tombe hors du compartiment.
- Relâchez le cadran de déclenchement de la lame.

RÉGLAGE DE LA FORCE D'IMPACT

Remarque : La flèche du cadran « IMPACT » s'aligne avec le réglage choisi.

- Pour régler de Faible (LO) vers Fort (HI), tournez le cadran dans le sens horaire (Figure 5).
- Pour régler de Fort (HI) vers Faible (LO), tournez le cadran dans le sens antihoraire (Figure 6).

Remarque : Voir le tableau ci-dessous pour les réglages recommandés.

Réglage force d'impact	66 - Panneau/Bloc/Borne	110 - Panneaux interconnectés/ Blocs d'interconnexion/ Prises trapézoïdales
Faible	Conducteurs de calibre 24 à 26	Tous
Fort	Connecteurs de calibre 23 et plus gros	NE PAS UTILISER

INSTRUCTIONS SPÉCIALES POUR L'OUTIL D'INSERTION DE CÂBLE POLYVALENT (VDV427-047) :

VERROUILLAGE ET DÉVEROULLAGE DU MÉCANISME D'IMPACT

Pour verrouiller, poussez le verrou coulissant de la position « OPEN » à la position « locked » (Fig. 7).

Pour déverrouiller, poussez le verrou coulissant de la position « locked » à la position « OPEN » (Fig. 8).

ACCÈS ET RANGEMENT DU CROCHET ET DE LA POINTE DE TOUCHE

Pour faire sortir le crochet ou la pointe de touche du compartiment de rangement dans le châssis d'insertion, placez un ongle dans la partie entaillée du crochet ou de la pointe de touche et éloignez-le de l'outil.

Réglez le crochet ou la pointe de touche à la position désirée pour manipuler du fil ou des composants de petite taille.

Pour ranger le crochet ou la pointe de touche, poussez doucement le crochet ou la pointe de touche vers le châssis d'insertion jusqu'à ce qu'il soit inséré dans le côté du châssis d'insertion.

CONVERSION DE L'OUTIL D'INSERTION EN UN TOURNEVIS À EMBOUTS MULTIPLES

Verrouillez le mécanisme d'impact.

Alignez la fente sur le côté de l'adaptateur WorkEnds™ avec l'ergot situé à l'intérieur du baril de l'outil d'insertion.

Glissez l'adaptateur WorkEnds™ dans le baril de l'outil d'insertion (Fig. 9).

Remarque : L'aimant à base de terres rares situé à la base de l'adaptateur mettra l'adaptateur en place.

Placez l'extrémité hexagonale de la rallonge dans l'adaptateur WorkEnds™.

L'outil est maintenant prêt à recevoir des embouts de tournevis standard à prise 1/4 po.



Warranty / Garantía / Garantie / Garantie :
www.kleintools.com/warranty